

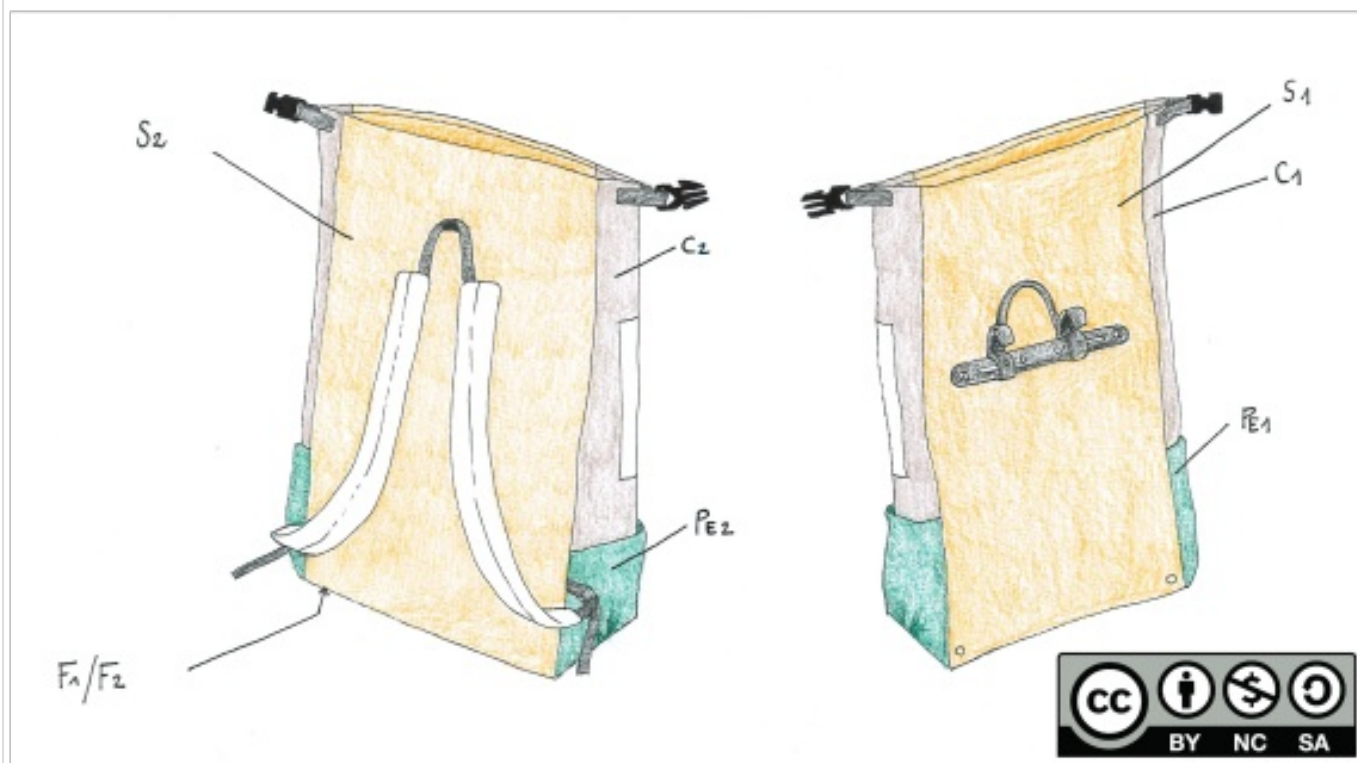

Sacadoche (Sacoche vélo-sac à dos)

 Lambine



[https://wiki.lowtechlab.org/wiki/Sacadoche_\(Sacoche_v%C3%A9lo-sac_%C3%A0_dos\)](https://wiki.lowtechlab.org/wiki/Sacadoche_(Sacoche_v%C3%A9lo-sac_%C3%A0_dos))

Dernière modification le 19/12/2024

 Difficulté Moyen

 Durée 10 heure(s)

 Coût 50 EUR (€)

Description

La sacadoche : sacoche vélo d'un côté, sac à dos de l'autre ! Fabriquée à partir de toile de yourte ou de bâche de camion, elle est étanche. Elle est également facile à mettre et enlever du vélo grâce au système de fixation Ortlieb.

Sommaire

Sommaire

Description

Sommaire

Introduction

Étape 1 - Découper les pièces en suivant les instructions indiquées pour chacune des pièces

Étape 2 - Les poches extérieures et les côtés

Étape 3 - La poche intérieure

Étape 4 - Le fond, la face et le dos

Étape 5 - Les bretelles

Étape 6 - Assemblage

Étape 7 - Le clip (boucle à ouverture rapide)

Étape 8 - Installation du rail et des crochets

Étape 9 - Les rivets

Étape 10 - ANNEXES : Vue générale du patron

Étape 11 - ANNEXES : Photos

Commentaires

Introduction

Une bonne sacoche à vélo étanche (environ 15 L), qui s'accroche à tout porte-bagages, et qui se met sur le dos une fois que tu as garé ton vélo ! Très pratique pour les trajets du quotidien.

Les marques fiables sont chères, bien que durables ; leur principal atout étant souvent leur système de fixation rapide. Je te propose ici d'acheter le système de fixation, que l'on viendra attacher une fois ta sacoche cousue et montée.

 [License CC BY-NC-SA]

 Dessins par Soni



Matériaux

- Environ 1,50 m² de tissu imperméable (type toile de yourte ou bâche de camion) pour la sacoche.
- Un autre tissu pour les poches de côté, qui n'a pas besoin d'être imperméable (prévoir 2 morceaux de tissu d'environ 25 x 20 cm (voire un peu plus si tu fais toi-même les bretelles - cf 5. Les bretelles). Préférer un tissu stretch, sinon prévoir 30 cm d'élastique (entre 0,5 et 1 cm de large).
- Environ 2,40 m linéaire de sangle de 25 mm de large (= 90 cm pour chaque bretelle + 24 cm pour la poignée + 24 cm pour le clip (peut-être un peu moins selon la confection des bretelles – cf 5. Les bretelles).
- 2 boucles de réglage de 25 mm (pour les bretelles) [cf image 1].
- 1 clip (= boucle à ouverture rapide) de 25 mm (pour fermer la sacadoche) [cf image 2].
- Une plaque de plastique (type classeur souple) de 28,5 cm x 31,5 cm (pour rigidifier la sacadoche) et une autre de 28,5 x 1,5 cm (pour le haut de la sacadoche).
- 2 rivets (pour attacher la plaque de plastique au bas de la sacadoche).
- Environ 20 ou 30 cm linéaire de bande réfléchissante (pour être éblouissant-e) – à récupérer sur un vieux gilet jaune par exemple.
- Un rail Ortlieb QL1 court fourni avec sa visserie (ART. NR. E170) et ses crochets (ART. NR. E162).

Outils

- Une machine à coudre qui accepte les tissus épais.
- Des ciseaux costauds pour découper du tissu épais.
- De quoi faire des trous dans du tissu (comme une pointe ou une alène pour le cuir) et dans du plastique (comme une pince emporte-pièce).
- Une pince à rivet ou une presse.
- Une clé plate de 12, une clé Allen de 3 et un tournevis torx de 15 (pour poser le rail et les crochets).

Étape 1 - Découper les pièces en suivant les instructions indiquées pour chacune des pièces

i Toutes les marges de coutures sont de 1 cm, sauf si précisé différemment.

Liste des pièces :

- Dans la toile de yourte, 9 pièces : S1, S2, F1, F2, C1, C2, Pi1, Pi2 et Pi3 [cf images 1 & 2].
- Dans l'autre tissu, 2 pièces : PE1 et PE2 [cf image 3].
- Dans du plastique (type classeur souple), 2 pièces : R1 et R2 [cf image 4].

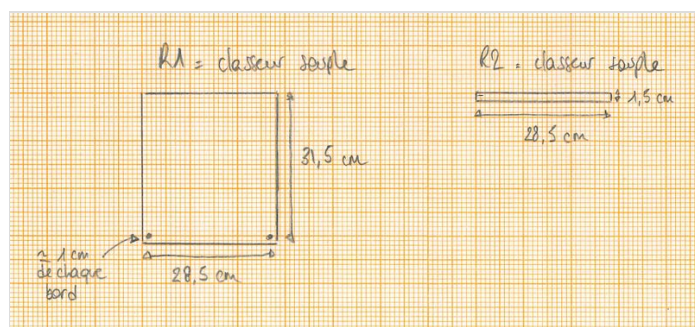
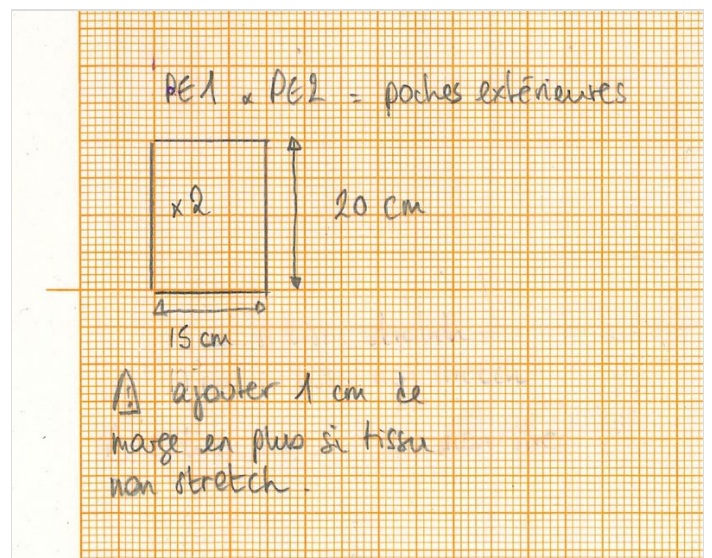
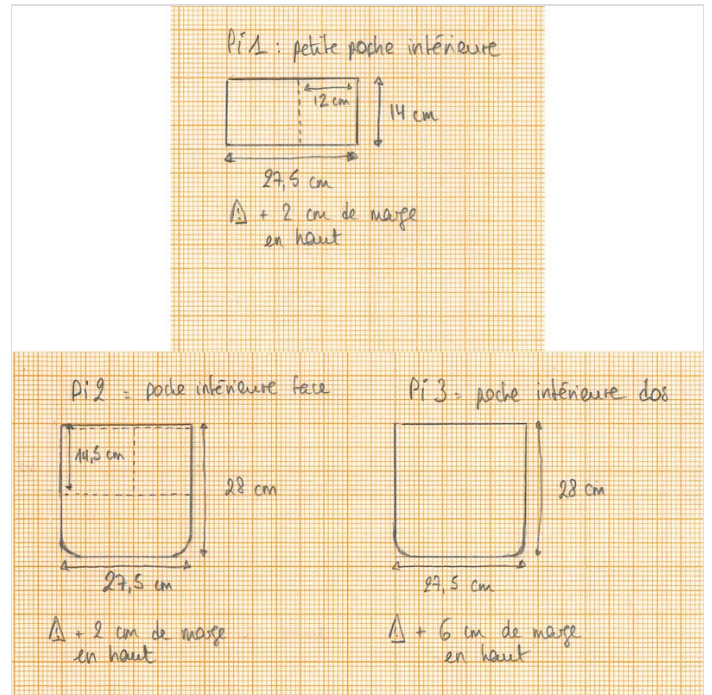
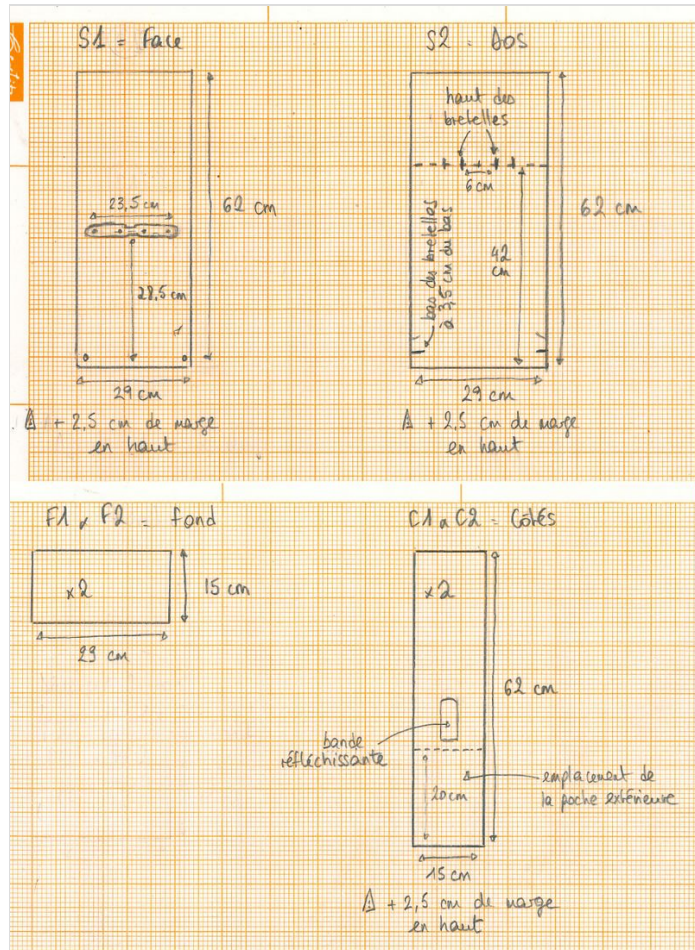

Étape 2 - Les poches extérieures et les côtés

Si le tissu utilisé est un tissu stretch : faire un ourlet sur le haut de la poche.

Si le tissu utilisé n'est pas un tissu stretch : intégrer un élastique (15 cm de long) dans l'ourlet sur le haut de la poche.

Coudre ensuite chaque poche (PE1 et PE2) sur l'extérieur de chacune des pièces de côté (C1 et C2) à l'emplacement indiqué sur le patron.

Ajouter les bandes réfléchissantes à l'endroit indiqué sur le patron.

Puis surfiler le bas et les 2 longs bords de C1 et C2.

Étape 3 - La poche intérieure

Surfiler le haut des 3 pièces (Pi1, Pi2 et Pi3).

Faire un ourlet de 2 cm en haut de Pi1 (la petite poche) et de Pi2 (la face de la grande poche).

Coudre ensuite Pi1 sur Pi2 : commencer par coudre le bas de Pi1 sur Pi2 endroit sur endroit, puis retourner Pi1 et coudre les 2 côtés, ainsi que la couture du milieu [cf figure 1].

Surfiler les bords de Pi2+Pi1 et de Pi3.

Puis coudre endroit sur endroit Pi2 avec Pi3 (le dos de la grande poche).

Retourner la poche et finaliser les 2 ourlets en haut [cf figure 2].

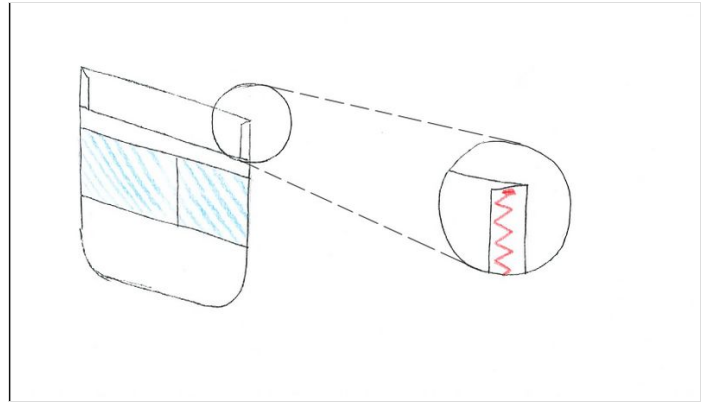
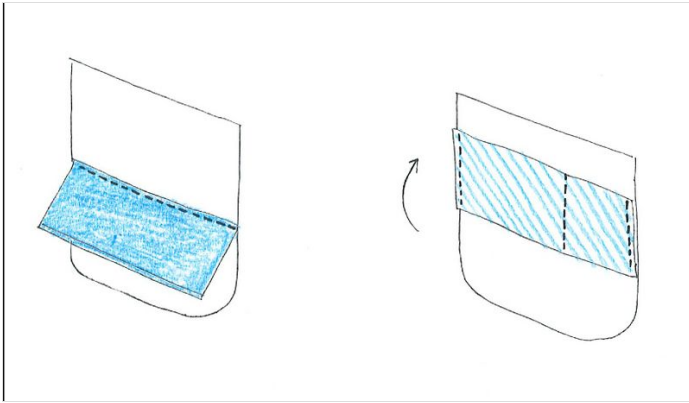

Étape 4 - Le fond, la face et le dos

Assembler les deux parties du fond ensemble (F1 et F2) (pour le doubler) et surfiler les 4 côtés.

Surfiler le bas et les 2 longs bords de S1 (la face de la sacadoche) et de S2 (le dos de la sacadoche).

Faire les trous sur S1 pour préparer l'intégration du rail à la sacochette (faire les trous les plus petits possible mais qui laissent passer les vis fournies avec le rail Ortlieb). Pour ce faire positionner le rail sur S1 : le bas du rail doit être centré et à 28,5 cm du bas de S1. Marquer les emplacements de vis et faire les 4 trous à l'aide d'une pointe/alène.

Étape 5 - Les bretelles

Plusieurs possibilités pour les bretelles :

- Soit tu as récupéré des bretelles sur un vieux sac à dos (avec les boucles de réglage), c'est parfait ! Tu peux les « pimper » ou pas, avec le même tissu que tes poches extérieures pour plus de fun. Laisse libre court à ton imagination
- Soit tu te fiches d'avoir des bretelles ultra confortables, et tu utilises la sangle telle quelle, en la « pimant » éventuellement (idem, avec le même tissu que celui des poches). Dans ce cas il faut couper 2 fois 50 cm de sangle et coudre au bout de chaque sangle une boucle de réglage.
- Soit tu te fabriques tes bretelles intégralement (dans le même tissu que les poches). Dans ce cas, il te faut 2 bandes de 14 cm de large et de 50 cm de long dans le tissu des poches (= bandes A) + 2 bandes de 5 cm de large et 48 cm de long dans un tissu plus épais et molletonné (comme de la serviette éponge par exemple) (= bandes B). Réalisation d'une bretelle (n'hésite pas à t'inspirer des bretelles de l'un de tes sac à dos afin que ce soit plus clair) :
 - Faire un ourlet de 1 cm sur une des longueur d'une bande A.
 - Placer une bande B au milieu de la largeur et de la longueur.
 - Replier les deux longs côtés de la bande A sur la bande B en veillant à laisser au-dessus la longueur avec l'ourlet.
 - Replier vers l'intérieur l'excédent de bande A en haut.
 - Faire une couture au milieu sur la longueur, en partant du haut et en s'arrêtant à 4 cm du bas.
 - Replier vers l'intérieur l'excédent de bande A en bas.
 - Plier en deux un petit bout de sangle, ne pas oublier d'y glisser une boucle de réglage, puis insérer les deux extrémités de la sangle dans le bas de la bretelle [cf figure 1].
 - Coudre le tout en faisant un carré et ses 2 diagonales afin que ça soit résistant.
 - Répéter l'opération pour la 2ème bretelle.

Une fois que tu as tes bretelles, les coudre sur l'extérieur de la pièce du dos (S2) aux emplacements indiqués sur le patron (l'espace recommandé entre les deux bretelles est de 6 cm). Y intégrer la poignée (24 cm de sangle) [cf figure 2]. Afin que la couture soit résistante faire un carré et ses 2 diagonales.

Ajouter dans chaque boucle de réglage une longueur de sangle d'environ 40 cm et coudre chaque bas des sangles en bas du dos (S2) à l'emplacement indiqué sur le patron.

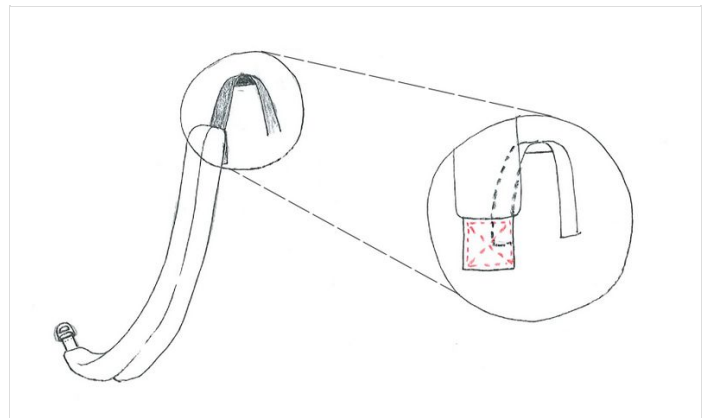
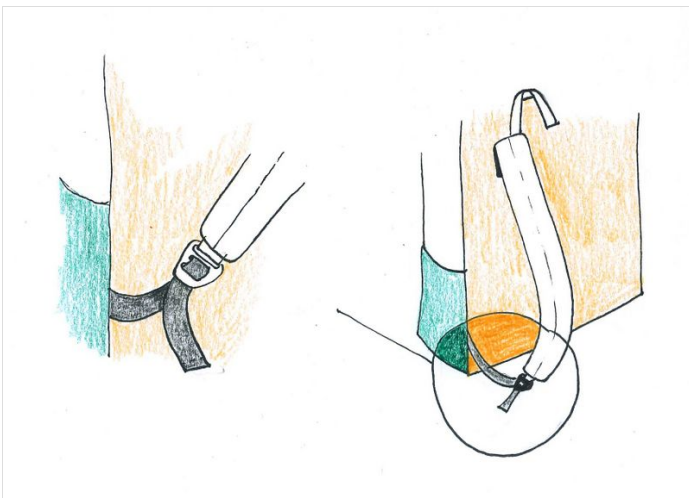

Étape 6 - Assemblage

Assembler endroit sur endroit et en alignant à partir du bas :

S1 avec C1 et surfiler.

Puis C2 avec S1 et surfiler.

Enfin S2 avec C1 puis C2 et surfiler.

Assembler ensuite le fond (F1+F2) en le cousant à S1, puis à C1 et C2 et surfiler à chaque fois. Laisser la longueur avec S2 libre, cela permettra de mettre facilement les rivets plus tard.

Finir en surfilant le haut de S1, S2, C1 et C2.

Retourner la sacoche et faire un ourlet de 2 cm en y intégrant le petit morceau de plastique (R2) en haut de S1.

Étape 7 - Le clip (boucle à ouverture rapide)

Trouver le milieu de C1 et C2. Les marquer. Couper 2 morceaux de sangles de 12 cm de long.

Sur chaque côté (C1 et C2), coudre une sangle comme sur la figure ci-contre, sans oublier d'enfiler le clip avant de coudre le 2ème côté de la sangle. Faire des coutures en carré + diagonales pour que ce soit solide. Finir en faisant une couture pour maintenir le clip.

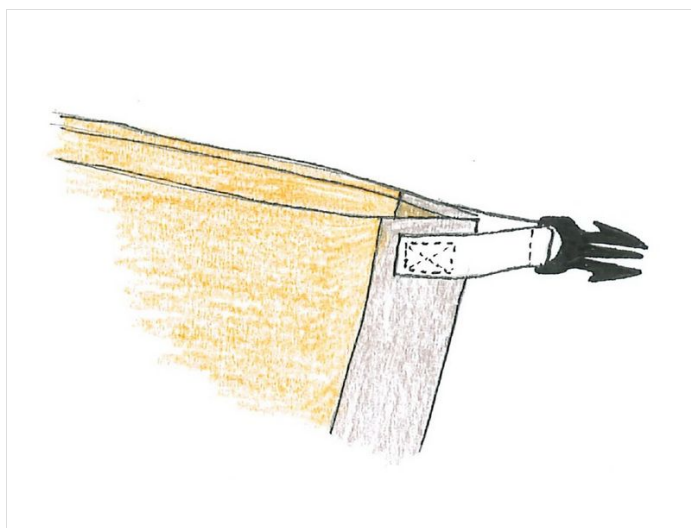

Étape 8 - Installation du rail et des crochets

Comme indiqué sur le patron, faire les trous sur R1 pour les vis : pour ce faire, placer le rail en haut de R1, marquer les emplacements des vis et faire 4 trous avec une pointe.

Faire également 2 trous en bas de R1 pour les rivets à environ 1 cm de chaque coin.

Faire, en procédant de la même manière, les trous sur le haut de Pi3 pour les vis du rail, sachant que le haut de Pi3 sera replié derrière R1 [cf figure ci-contre].

Positionner les crochets sur le rail.

Positionner ensuite la poche intérieure sur R1 – environ 3 cm de la marge de couture doit passer derrière R1 [cf figure 6]. Placer le tout dans la sacoche sur S1 et le rail à l'extérieur et visser (ce n'est pas hyper évident, une 2ème paire de main peut parfois aider).

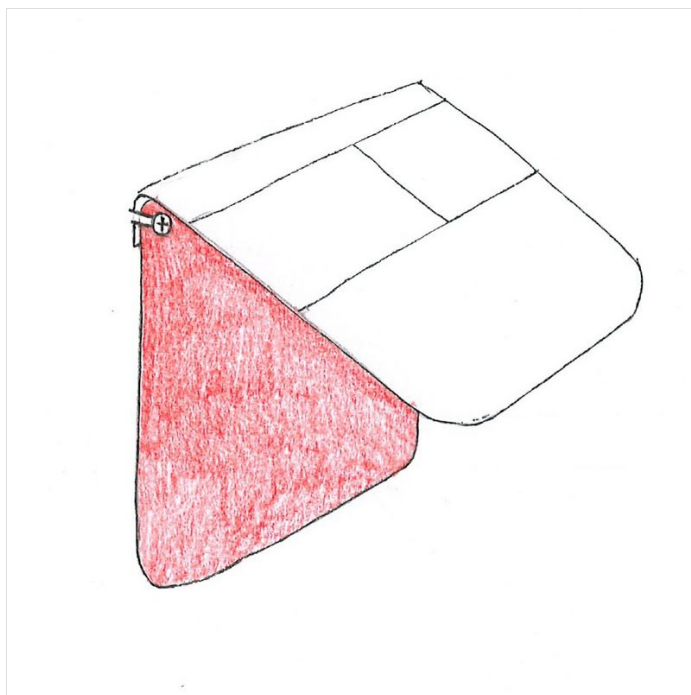

Étape 9 - Les rivets

Faire 2 trous en bas de S1 au même endroit que ceux de R1. Insérer un rivet dans chaque trou et le presser pour attacher R1 à S1 [cf figure ci-contre].

Finir de coudre le fond avec S2 et surfiler.

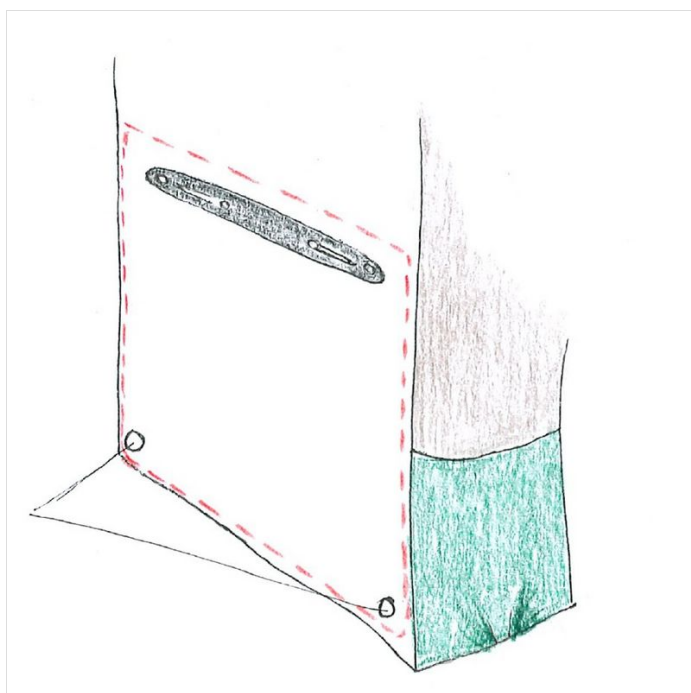

Étape 10 - ANNEXES : Vue générale du patron

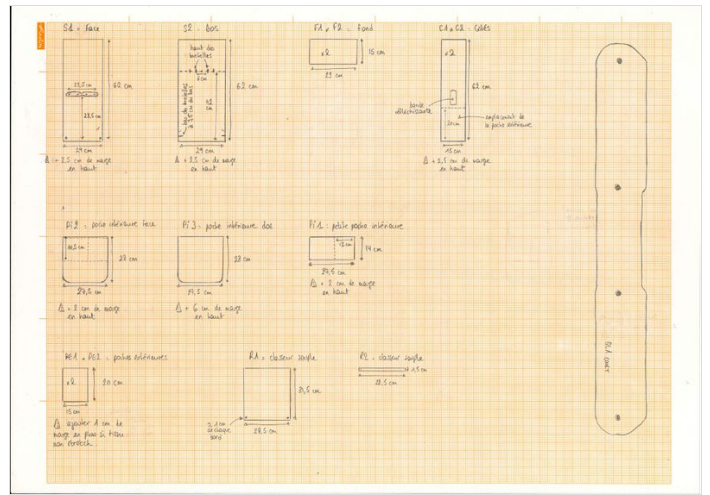

Étape 11 - ANNEXES : Photos





